

casualplay | backfix i-Size

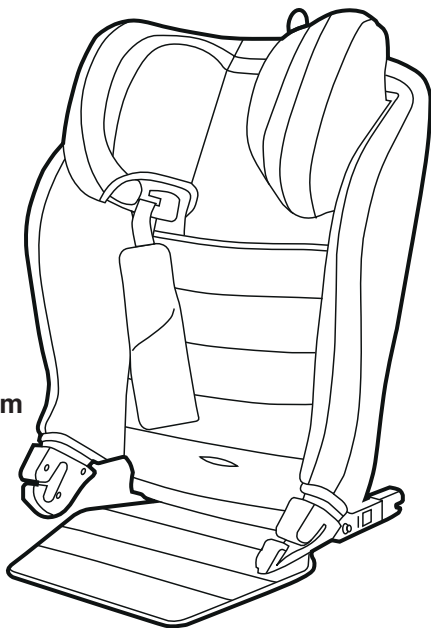

R129/03

100-150 cm



取扱説明書
Instructions

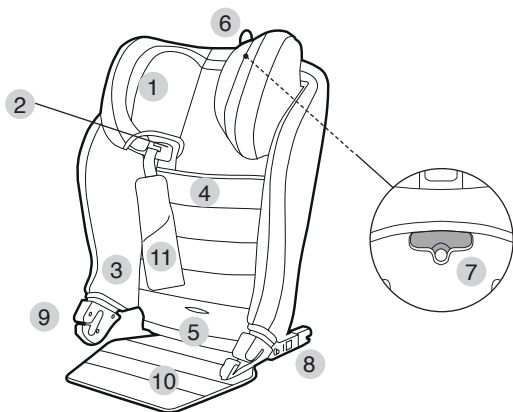

JP

EN

- | | |
|--|--|
| 1. ヘッドレスト
Headrest | 7. シートハンドル
Seat's handle |
| 2. ベルトガイド
Pectoral belt guide | 8. 固定用コネクタ
Fix connectors |
| 3. サイドサポート
Side flaps | 9. ベルトガイド
Belt guide |
| 4. バックレスト
Backrest | 10. シートプロテクタ(オプション)
Seat protector (optional) |
| 5. バックレスト調整ボタン
Backrest adjustment button | 11. チェストパッド
Chest pads |
| 6. ヘッドレスト調整フック
Headrest adjustment button | |

取り付け方法についてはこちらの動画もあわせてご参照ください。

<http://www.premier-store.com/play/backfix/>



- 1 お子様の頭の高さに合わせてヘッドレストを調整します。ヘッドレストについているフックを引っ張ると高さの調整ができます。

Adjustment of the headrest to fit the child's head

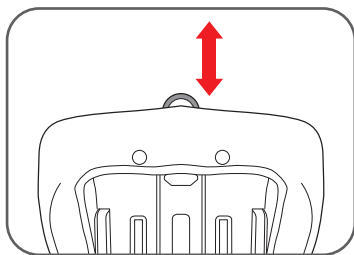

- 2 固定用コネクタを車のISOFIX固定用金具に接続して、車のシートに合わせて固定用コネクタの長さを調節します。3段階あります。

Adjusting the backrest recline; there are 3 positions.

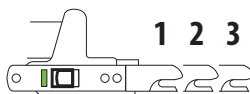
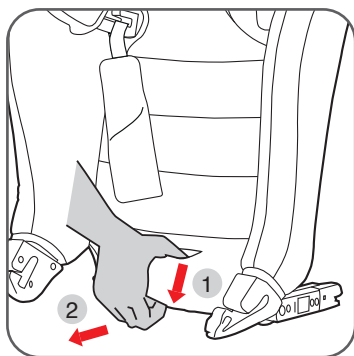

重要: ISOFIXの固定用コネクタが3段階のうちいずれかの位置に固定されていることを確認してください。

IMPORTANT: Make sure that it has been fixed in one of the 3 positions.

3a ISOFIXコネクタを使って取り付ける場合

Installation with ISOFIX connectors

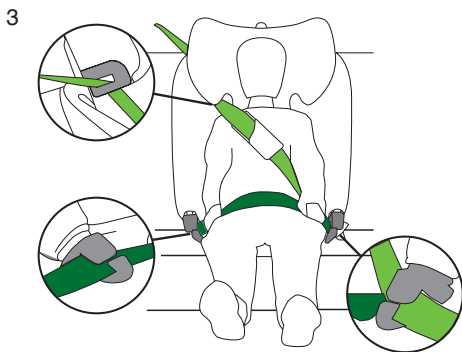
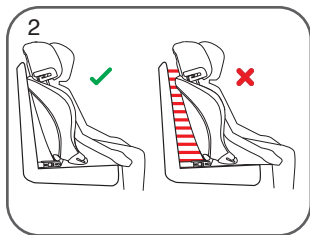
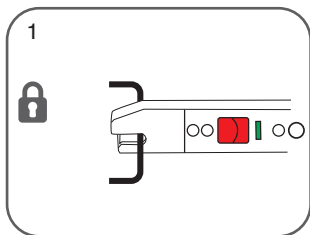

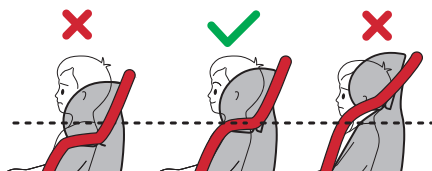

重要:肩の0.5~2.5cm上からシートベルトを通してください。

IMPORTANT: The chest guide belt should be 0.5-2.5 cm above shoulder height.

注意:シートベルトに緩みや捻れがないか確認してください。

N.B.: Make sure the belt is not twisted or loose in any of its sections.

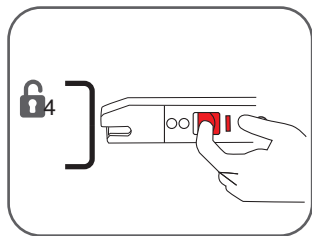

3b ISOFIXを使用しない場合

Installation without fixing ISOFIX connectors

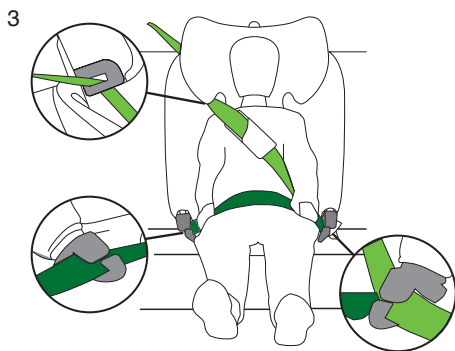
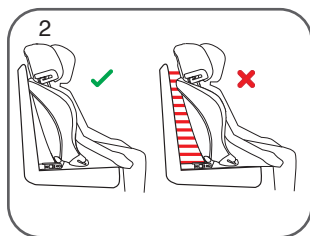
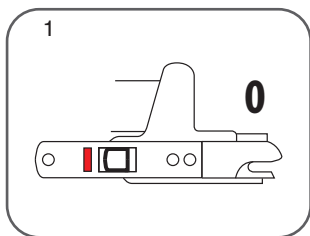

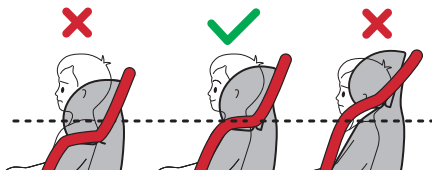

重要: 肩の0.5~2.5cm上からシートベルトを通してください。

IMPORTANT: The chest guide belt should be 0.5-2.5 cm above shoulder height.

注意: シートベルト緩みや捻れがないか確認してください。

N.B.: Make sure the belt is not twisted or loose in any of its sections.



4 カバーの取り外し手順

Removing the upholstery

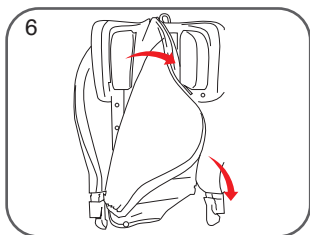
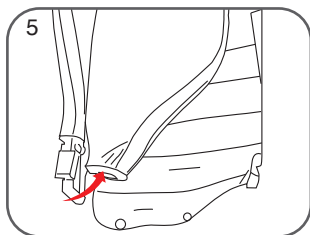
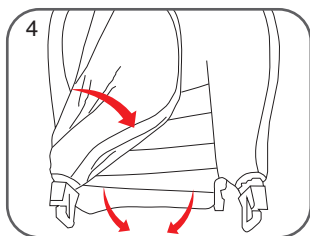
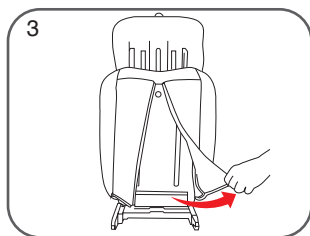
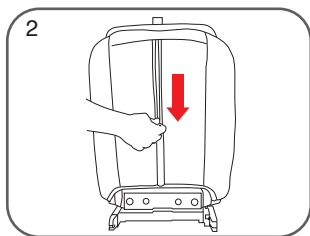
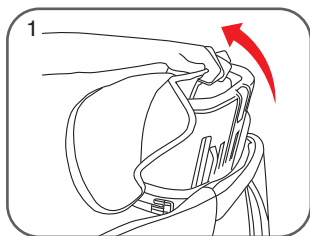

カバーの取り外しについて

カバーは取り外して洗濯することができます。洗濯可能な方法についてはカバーに付いている洗濯表示ラベルをご確認ください。

EXTRACTION OF THE GARMENTS. The garments are removable and washable. See the textile label with the washing instructions.

警告

本製品はi-Size基準に準拠したチャイルドシートです。本製品は、国際連合欧州経済委員会協定規則第129号(UN/ECE R129)に基づき、自動車メーカーが承認するi-Sizeの座席位置での使用を目的としています。
ご不明な点がございましたらメーカーや小売店にご相談ください。

本製品は、大人用のシートベルトをお子様の体系に合わせることができリテンションシステムを採用しており、最新の欧州安全規格UN/ECE-R129/03に基づいて承認され、身長100～150cmのお子様向けに使用することが可能です。身長が100cm未満や150cmを超える場合は使用しないでください。

本製品は進行方向に対して必ず前向きに取り付けてください。

本製品は、国際連合欧州経済委員会協定規則第16号(UN/ECE R16)または同等の規格に準拠した3点式ベルトが装着されている場合のみ使用可能です。

本取扱説明書は、使用期間中必ず保管してください。

本製品をご使用になる前に、よくお読みになりいつでもご参照いただけるようにしてください。記載された正しい使用方法に従わない場合、お子様や同乗者様の安全に影響を及ぼす可能性がございます。

警告および安全上の注意

- ・ 本製品は、可動式のシートや車のドアに挟まれないように十分に注意して取り付けてください。
- ・ 万が一自動車事故に巻き込まれた場合は本製品の点検を行い、必要に応じて交換してください。
- ・ 本製品の安全性を保証し、認可の有効性を維持するために、工場出荷時の状態から改造や装飾などの変更を加えないでください。
- ・ 短距離や短時間の移動であっても必ず本製品を使用してください。また、お子様を車内に放置することは絶対にしないでください。
- ・ 衝突時に怪我をする可能性のある荷物などは固定してください。
- ・ シートベルト外した状態や、純正品とは異なるシートベルトを装着した状態は危険ですので安全性が保証できないため本製品を使用しないでください。
- ・ 本製品の安全性は、本製品の最初の購入者によって使用された場合に保証されます。中古品に保証はございませんので使用しないでください。
- ・ 車内は日光に当たると非常に高温になります。お子様への火傷の可能性を避けるためにも、使用していないときはカバーを掛けておく等、直射日光に当たらないようにしておくことをお勧めします。
- ・ 腰ベルトのみの後部中央座席には使用しないでください。必ず肩、腰ベルト(3点式)を使用してください。

- 本製品を使用していないときは、必ず車両から取り外し、お子様の手の届かないところに保管してください。
- 緊急時にはお子様がすぐにシートベルトのバックルを外せることが重要なため、シートベルトのバックルは絶対に覆って装着しないでください。お子様には絶対にシートベルトで遊んではいけないと教えておくことをお勧めします。
- 同乗者もシートベルトを着用することが重要です。事故が発生した場合、同乗者がシートベルトをしていないとお子様の方へ飛び跳ねて怪我をさせる恐れがあります。
- 元の部品や付属品以外のものを取り付けたり、元の部品や付属品を外したりして本製品を使用しないでください。メーカーが推奨していない付属品や部品と一緒に使用しないでください。
- バックルやハーネスなど使用中に緩んだり破損したりしないように必ず定期的に確認してください。
- 一部の部品が壊れていたり、欠品していたりする場合は使用しないでください。
- 本製品は車内座席での使用に限ります。安全基準に準拠する座席でご利用ください。
- お子様の安全のために、お客様ご自身の責任をお忘れなきようお願い申し上げます。

WARNING

This is a i-Size booster seat Enhanced Child Restraint System. It is approved according to UN Regulation No. 129, for use primarily in “i-Size seating positions” as indicated by vehicle manufacturers in the vehicle user’s manual.

If in doubt, consult either the Enhanced Child Restraint System manufacturer or the retailer.

The **BACKFIX i-SIZE** is a retention system that allows the adult seat belt to be adapted to the child’s body and has been approved in accordance with the latest European safety standard ECE-R129/03 and is suitable for children 100 to 150 cm tall.

It has category “i-Size lift seat” in the entire range of 100 to 150 cm.

The position of use of this device is in favor of March.

This Child Restraint is only suitable if the approved vehicles are fitted with 3 point with or without retractor safety-belts, approved to UN/ECE Regulation No. 16 or other equivalent standards.

THIS INSTRUCTION MANUAL MUST BE KEPT WITH THE BACKFIX I-SIZE DURING ITS PERIOD OF USE. IMPORTANT! KEEP FOR FUTURE REFERENCE.

READ THESE INSTRUCTIONS CAREFULLY BEFORE USING THE ARTICLE AND KEEP THEM FOR FUTURE REFERENCE. THE CHILD’S SAFETY MAY BE AT RISK IF THESE INSTRUCTIONS ARE NOT FOLLOWED.

WARNINGS AND SAFETY NOTES

- Install the child seat so that it doesn’t become trapped by a movable seat or in a door of the vehicle.
- After an accident the restraint system shall be replaced.
- For guaranteeing the safety of the product and keeping the approval validity, the original equipment must not be modified.
- Always use the restraint system, even on short journeys and never leave the child unattended inside the vehicle.
- Any luggage or other objects that may cause injury in the event of a collision should be secured.
- Do not use the restraint system without the upholstery or with upholstery that is different from the original one.
- We guarantee the safety of the product when it is used by the original buyer, do not use second hand safety products or restraint systems.

- In sunlight the vehicle interior can reach very high temperatures. It is advisable to cover the restraint system when it is not in use, to prevent the child from possibly getting burnt.
- Do not use on rear center seat with waist belt only. Always use shoulder and waist belts (3-point type).
- Take the restraint system out of the vehicle whenever it is not going to be used and keep it out of the reach of children.
- In the event of an emergency it is important that the child can be unfastened quickly, for this reason the buckle must never be covered up. It is advisable to teach the child he must never play with the buckle.
- It is important that the other passengers in the vehicle also wear their seat belts, because in the event of an accident they could get flung about and injure the baby.
- Do not use the restraint system without the upholstery or with upholstery that is different from the original one.
- Regularly check the buckle, harness and other parts that may become loose or suffer from wear and tear with use.
- Do not use this product if any of the parts are broken or missing.
- This product is intended for use in car seats only. It is dangerous to use this reclined cradle on an elevated surface, e.g. a table.
- Remember that you are responsible for the child's safety.

保証

正規輸入品には購入日から1年の正規保証が付帯します。
初期不良や商品の不具合などございましたらレシートや領収書などの購入日が確認できるものと一緒に製品と本保証書を販売店までご提出をお願い致します。

メーカー	PLAY
製品名	Backfix ジュニアシート
ご購入日	
不具合内容	
お客様氏名	
お客様住所	〒
お客様電話番号	
お客様メールアドレス	
販売店情報	
国内正規代理店	〒210-0007 神奈川県川崎市川崎区駅前本町11番地2 川崎フロンティアビル 4階 プレミアストアジャパン (運営:プレミアジャパン株式会社) お問い合わせ: support@premier-store.com

正規保証を受けるにはユーザー登録が必須です。
下記からまたはQRコードを読み取りご登録ください。
<http://www.premier-store.com/registration>



<注意事項>

※保証期間:ご購入日より1年間。(レシートや領収書など製品と購入日の日付と販売店情報が確認できるものを一緒にご提出ください。確認できない場合は保証が受けられません。)

※取扱説明書や注意事項などのガイドラインに沿って正常な状態や推奨環境で使用した上での故障の場合のみ保証の対象になります。

※保証対象は本体のみです。付属品や往復の送料等に関しましては保証対象外です。

※返却後に誤った使用方法、落下による損傷、分解、他店での修理等による不具合が確認された商品は着払いでそのまま返送致します。返金等も致しません。

※返却理由が虚偽及び自己都合による不当な返却であった場合然るべき対応をさせていただきます。

※その他の返品や修理や保証についての事項は、当社規定に準じて対応させていただきます。





playgroup

PLAY S.A.

Ronda Boada Vell, 6
08184 Palau-solità i Plegamans
Barcelona (Spain)

Tel.: +34 938 648 027
informacion@play.es

casualplay.com

